

第3回「新聞紙で作る高速道路（橋）コンテスト」



募集要項



1. 目的	1 頁
2. 競技内容	1 頁
3. 製作条件	3 頁
4. 応募資格	4 頁
5. 応募方法	4 頁
6. 規格検査	6 頁
7. 審査員	7 頁
8. 耐荷の部の競技方法	7 頁
9. 軽量の部の競技方法	8 頁
10. デザインの部の審査方法	9 頁
11. お問い合わせ	9 頁
12. 競技日程	10 頁
13. 表彰及び副賞	10 頁
14. その他	11 頁
図 1: 橋台概略図	12 頁
様式 - 1: エントリーシート	13 頁
様式 - 2: 製作図面	15 頁

1. 目的

「新聞紙で作る高速道路（橋）コンテスト」とは、身近にある新聞紙と接着剤だけで、強い橋、美しい橋を作ること为目标に競い合うコンテストです。いかにアイデアを実現するかが競技のポイントとなります。

また、当コンテストを通して、実際の高速道路橋の他、中日本高速道路株式会社の高速道路やサービスエリアでの様々な事業の内容にも興味を持って頂けることを期待しています。

2. 競技内容

1) 競技部門

当コンテストは、次の2部門に分けて、競技を行います。

部門	対象者
中学生以下の部	主な製作者が中学生以下の方
一般の部	主な製作者が上記の部に属さない方

複数人数で製作し応募する場合は、最年長の製作者の年齢で部門を登録してください。

2) 競技種目

当コンテストは、次の3つの種別を上記の2部門に分かれて競技を行います。

種目	競技内容	部門
耐荷の部	作品の真ん中に錘(おもり)を下げ、どれだけの重さに耐えられるのかを競い合う。	中学生以下の部
		一般の部
軽量の部	1kgの錘(おもり)に耐える橋をいかに軽く作るかを競い合う。	中学生以下の部
		一般の部
デザインの部	美しさの他、独創性・機能性・企画力など、デザインに関して競い合う。	中学生以下の部
		一般の部

1つの作品で複数の種目にまたがって参加することはできません。エントリーシート及び製作図面の必要な箇所に、参加していただく競技種目に丸印を付けてご応募願います。

3) 競技フロー

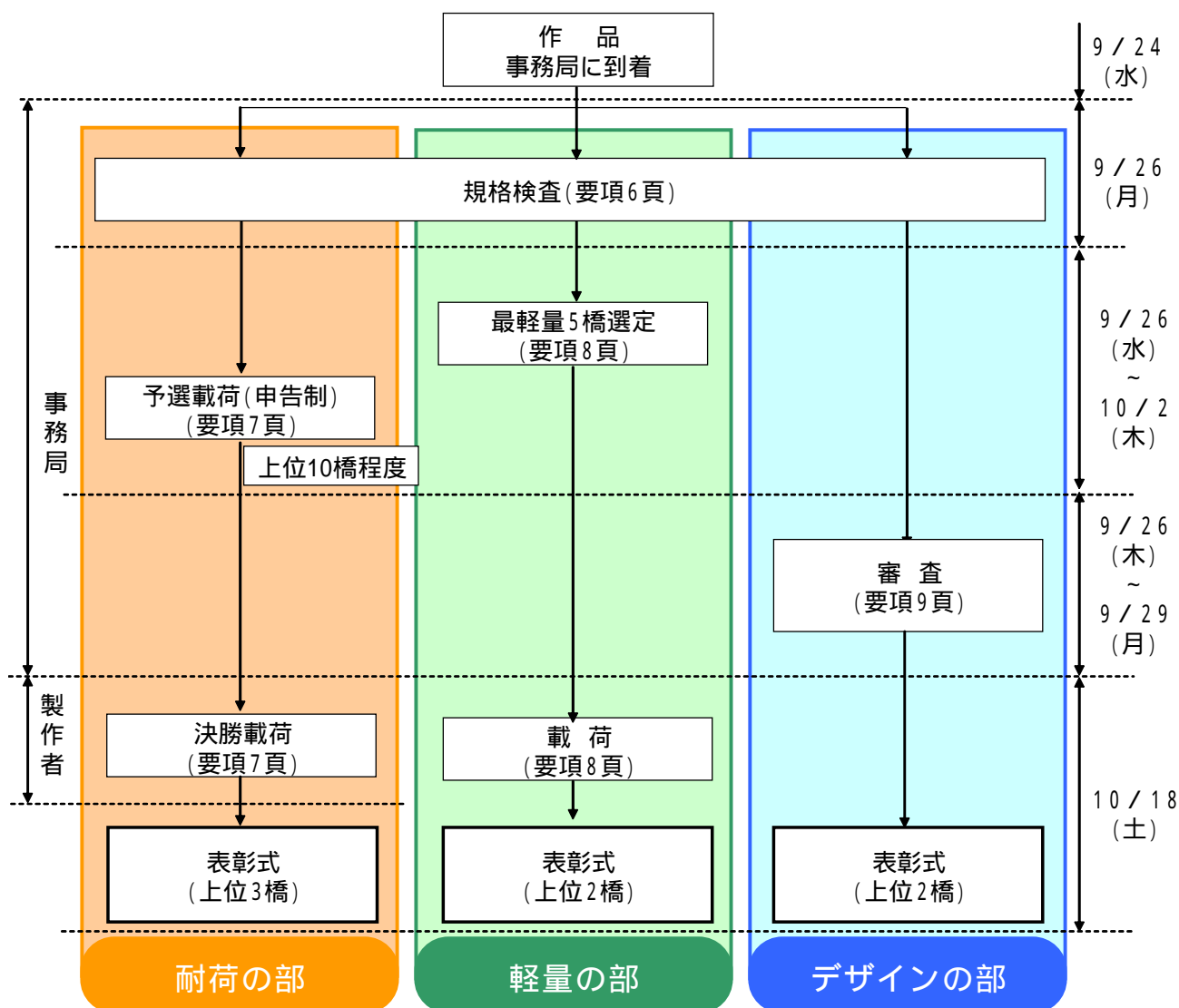

3 . 製作条件

以下の条件を満たす作品を製作してください。

1) 使用材料

新聞紙、接着剤のみ。

2) 重量

作品(新聞紙と接着剤)の重量は100g以下。

100gを越えていた場合は、「6.規格検査」のとおりペナルティが科せられます。

3) 作品の形状

作品と橋台は固定せず、橋台上面のみを利用した作品とします。

なお、橋台と路面との高低差は10cm以下としてください。

4) 寸法

作品の長さは70cm以上で、路面と高欄(高さは約5mm程度、厚さは自由)を設けることとし、路面上に高速道路の走行空間をイメージして高さ30mm、幅50mmを作品の延長分確保してください。ただし、錘(おもり)を下げる(プレートを載せる)場所には高欄は設置しなくても結構です。

高欄とは、歩行者や自転車が橋から外への転落を防止することを目的に設置されている施設です。実際の橋では、防護柵やコンクリート製の壁がそれに該当します。

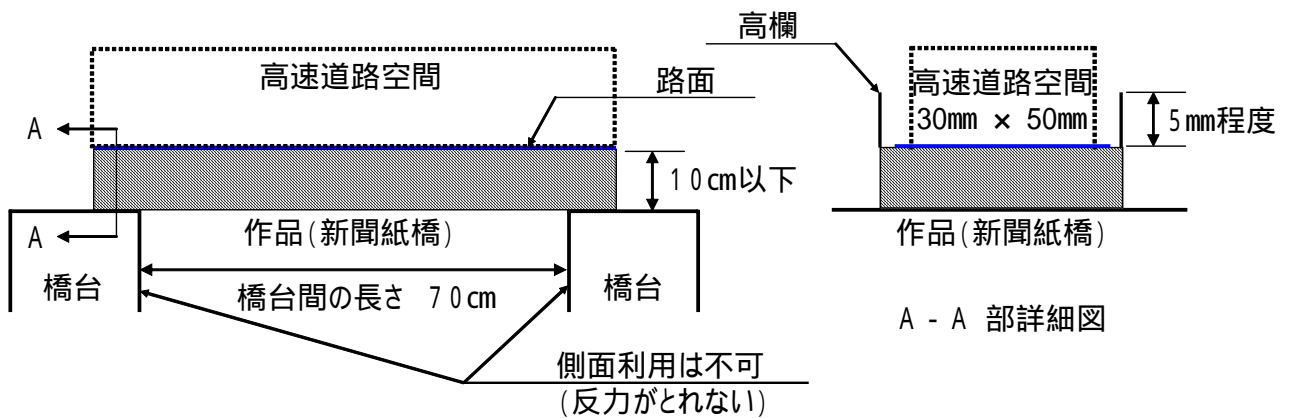

5) 載荷方法

作品の中央に橋の延長方向40mm×橋の横方向80mm×厚さ5mmのプレートとベルトをかけ、錘(おもり)を垂直に下げます。(P13 図1参照)。

作品の中央に載荷器具がセットできるものとしてください。

6) 初期耐荷性能

初期耐荷として、高さ30mm以下、幅50mm以下の車両模型(0.2 kg程度)を路面に走らせて(紐で引っ張り)、初期耐荷試験を実施しますので、これに耐える作品としてください。

(6.規格検査 初期耐荷性能確認のとおり)

4 . 応募資格

誰でも参加できます。

5 . 応募方法

エントリーシートを提出の上、作品及び製作図面を送付願います。(エントリーシート・製作図面と作品の提出先が異なるので注意願います。)

具体的な提出方法については、右記のフローチャートのとおりです。

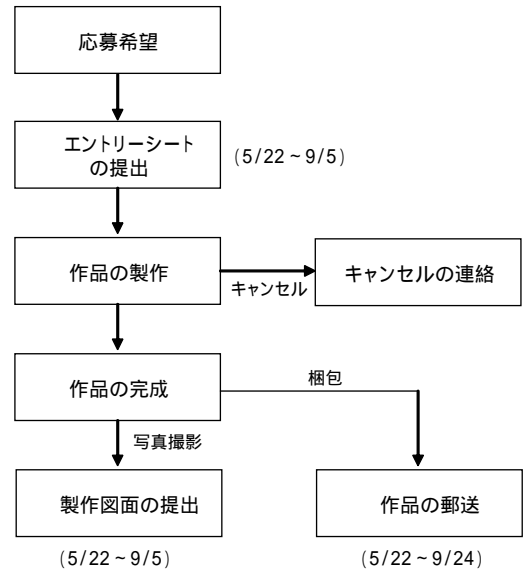

応募登録(エントリーシートの提出)

- 1) 必要事項を記入したエントリーシート「P14 別紙1」を提出先まで提出してください。エントリーシートはホームページからもダウンロードできます。提出は、eメール、郵送又はFAXとします。また、電話でも応募を受け付けておりますので、下記の提出先までご連絡願います。
- 2) 提出期間 平成20年5月22日(木) ~ 平成20年9月5日(金) 17:00(必着)
- 3) 提出先

〒460-0003 愛知県名古屋市中区錦2-18-19
中日本高速道路株式会社 名古屋支社 企画調整チーム内
「新聞紙で作る高速道路(橋)コンテスト事務局」宛
TEL 052-222-1181(代) FAX 052-232-3748
eメール: bridge-contest@c-nexco.co.jp

- 4) エントリーシートを提出後に、コンテスト事務局から<登録番号>を連絡致します。
- 5) エントリーシートを提出した場合でも、応募のキャンセルは可能です。その旨を上記提出先までeメール又は電話でご連絡願います。

製作図面の提出

- 1) 必要事項を記入した製作図面「P15 別紙2」を次頁提出先まで提出してください。製作図面の様式はホームページからダウンロードできます。
- 2) 提出期間 平成20年5月22日(木) ~ 平成20年9月5日(金) 17:00(必着)

3) 提出先

〒460-0003 愛知県名古屋市中区錦2-18-19
中日本高速道路株式会社 名古屋支社 企画調整チーム内
「新聞紙で作る高速道路(橋)コンテスト事務局」宛 TEL 052-222-1181(代)
eメール: bridge-contest@c-nexco.co.jp

4) 作品を提出する際に同封することも可能です。

作品の提出

- 1) 作品を、下記の提出先まで提出してください。
- 2) 提出期間 平成20年5月22日(木) ~ 平成20年9月24日(水) 17:00 (必着)
受取時間 平日9:00 ~ 17:00の間
ただし、郵送(または宅配便)送付する場合は、当日消印(受付印)有効。

3) 提出先

〒491-0824 愛知県一宮市丹陽町九日市場字竹の宮204
中日本高速道路株式会社 道路管制センター 交通チーム内
「新聞紙で作る高速道路(橋)コンテスト事務局」宛 TEL 0586-81-8261(代)

- 4) 郵送する際には、必ず発送人を記名願います。
- 5) 破損した作品が到着した場合は、当方からエントリーシートに記載の連絡先に電話連絡を行い、対応方法を相談させていただきます。なお、当社はその作品の提出に起因する損害について一切の責任は負いませんので、ご了承ください。
- 6) 作品の提出に要する費用は、自己負担とさせていただきます。

6 . 規格検査

応募のあった作品については、次の点を事務局で確認します。製作条件を満たしていない作品は、各々のペナルティが科せられます。

製作条件		デザインの部	耐荷の部	軽量の部
橋台と路面の高さ	10cm以下	失格	失格	失格
使用材料	新聞紙と接着剤のみ	失格	失格	失格
	無塗装・無着色	失格	失格	失格
橋台の側面利用	不可	失格	失格	失格
橋台の間の長さ	70cm以上	失格	失格	失格
高欄	高さ5mm程度	失格	失格	失格
走行空間	高さ30mm ×幅50mm	失格	失格	失格
作品の重量	100g以下 ¹	ペナルティを科す ² (10g毎に1点減点)	ペナルティを科す ³ (計算に基づき減点)	競技可能
初期耐荷性能	200g以上	失格	失格	失格

1 作品の重量計測は、規格検査実施日の社屋内にて公平に実施する。

2 作品の重量に伴うデザイン審査の減点については、重さを切上げで減点する。

例) 105gであれば、1点減点

3 作品の重量に伴う「耐荷の部」の減点は下記を参考とする。

例) 作品の重量110g 載荷記録 3.0kg の場合

$$3.0\text{kg} \times (100\text{g} \div 110\text{g})^2 = 2.5\text{kg} (\text{少数2位四捨五入})$$

初期耐荷性能の確認

1) 準備

作品を橋台に置き、車両模型(200g程度)を作品の中央部分に置きます。

2) 載荷

車両模型を作品の端から紐で引っ張り移動させ、作品の耐荷を確認します。

3) 終了

車両模型が作品の端から端まで移動すれば終了です。

また、車両模型が移動途中で、作品が崩壊した場合は失格となります。

なお、作品のたわみが100mmを超えた場合も崩壊とみなします。

4)その他

初期耐荷性能確認は、コンテスト事務局で実施致します。なお、載荷状況を御覧になりたい方は事前に事務局までご連絡下さい。

7 . 審査員

当コンテストの審査員は、次の方を予定しております。

	組織・役職名	氏名
審査委員	中日新聞社 編集局社会部 部長	臼田 信行
審査委員	愛知工業大学 工学部 都市環境学科 准教授	鈴木 森昌
審査委員	名城大学 人間学部 准教授	水尾 衣里
審査委員	名古屋大学大学院 環境学研究科 教授	山田 健太郎
審査委員	中日本高速道路(株)名古屋支社 副支社長	吉岡 博幸

8 . 耐荷の部の競技方法

予選載荷 [事務局で実施]

1)準備

作品を橋台に置き、荷重器具をセットし、手に持ちます。

2)載荷

荷重器具に申告のあった錘(おもり)(1kg単位)の80%と100%の2回載せ、手を離します。5秒間荷重を保持することを確認します。クリアした荷重を正式耐荷重記録とします。

3)終了

作品が崩壊した時点で競技は終了とします。なお、作品の載荷点のたわみが100mmを超えた場合も崩壊とみなします。

4)記録

耐荷重記録を競技記録とします。上位10チームは決勝載荷に進めます。

5)その他

予選載荷は、コンテスト事務局で実施します。なお、載荷状況をご覧になりたい方は事前に事務局までご連絡下さい。耐荷の部の決勝進出チームには、決勝載荷の競技日の一週間前までに、決勝載荷への出場を直接通知します。

決勝載荷 [製作者本人が出席]

1)準備

作品を橋台に置き、荷重器具をセットし下げます。

2) 載荷

製作者及びチームが、荷重器具に荷重(0.5 kg単位)を、自ら判断する限界まで連続で載せます。

5秒間荷重を保持することを確認します。この荷重を正式耐荷重記録とします。ただし、載荷チャレンジタイムは、10分以内とし、時間内であれば何回でも荷重を増やすことができます。

決勝載荷競技当日、ご本人がご出席いただけない場合は、別の方が載荷することも可能です。また、コンテスト事務局へ載荷を依頼することも可能ですが、載荷方法及び不慮の事故等に対しては、事務局では責任を負いませんのでご了承下さい。

3) 終了

作品が耐荷限界を超えた時点(作品が崩壊した時点)で競技は終了とし、耐荷重記録は、その直前の記録とします。また、作品の載荷点のたわみが100mmを超えた場合も崩壊とみなします。また、作品の耐荷限界前に、本人が終了を申告することもできます。

4) 記録

耐荷重記録を競技記録とします。

5) その他

載荷をして頂く方は、各チーム2名以内とします。

9 . 軽量の部の競技方法

規格検査を行いその規格をクリアした応募作品のうち、最も作品の重量が軽い上位5作品が軽量の部に参加でき、下記のとおり競技を実施します。

1) 準備

作品を橋台に置き、荷重器具をセットします。

2) 載荷

製作者及びチーム自らが、荷重器具に荷重(1kg)を載せます。

載荷後5秒間の耐荷を確認し、作品重量を正式記録とします。

(載荷チャレンジは、1回のみ)

軽量の部載荷競技当日、ご本人がご出席いただけない場合は、別の方が載荷することも可能です。また、コンテスト事務局へ載荷を依頼することも可能ですが、載荷結果及び不慮の事故等、事務局では責任を負いませんのでご了承下さい。

3) 終了

作品が耐荷限界を超えた時点(作品が崩壊した時点)で競技は終了とします。また、作品

の載荷点のたわみが100mmを超えた場合も崩壊とみなします。また、作品の耐荷限界前に、本人が終了を申告することもできます。

4)記録

作品重量を競技記録とします。

5)その他

載荷をして頂く方は、各チーム2名以内とします。

軽量の部の載荷権利チームには、軽量の部の競技日一週間前までに直接通知します。

10. デザインの部の審査方法

1)審査方法

- ・各作品について、実物及び製作図面に添付したコメントにより審査を行います。
- ・審査員(有識者の方を予定)が、「2.審査項目」を参考に、総合的に審査を行います。

2)審査項目

審査項目	審査内容	
機能性	直感的に	構造物として機能、性能がすぐれていること。
造形的	美しい	造形的にすぐれ、仕上がりもきれいであり、美的水準が高いこと。
独創性	夢がある	独創性ならびに新規性が実現されていること。
企画・提案力	ユニーク	斬新な造形表現がなされていること。

3)その他

- ・デザインの入賞チームには、表彰式の一週間前までに直接通知します。また、当日の表彰式への出席をお願いします。

11. お問い合わせ

不明な点があれば、eメール、電話又はFAXで受付致します。(様式は自由)

新聞紙で作る高速道路(橋)コンテスト事務局
(中日本高速道路株式会社 名古屋支社 企画調整チーム内)
TEL 052-222-1181(代) FAX 052-232-3748
eメール: bridge-contest@c-nexco.co.jp

質問の内容によっては、競技への参加判断に大きく影響する可能性もありますので、お早め

にご連絡ください。

また、受け付けました質問とその回答については、5月29日以降随時ホームページで公表致します。

1 2 . 競技日程

募集開始	:平成20年 5月22日(木)
質問と回答の公表	:平成20年 5月29日(木) ~
エントリーシートの提出期限	:平成20年 9月 5日(金) 17:00必着
製作図面の提出期限	:平成20年 9月 5日(金) 17:00必着
作品の提出期限	:平成20年 9月24日(水) 17:00必着
規格検査	:平成20年 9月26日(木)
競技(耐荷の部 予備)	:平成20年 9月26日(木) ~ 平成19年10月 2日(木)
審査(デザインの部)	:平成20年 9月26日(木) ~ 平成19年 9月29日(月)
競技(耐荷の部 決勝)	:平成20年10月18日(土)
競技(軽量の部)	:平成20年10月18日(土)
表彰式	:平成20年10月18日(土)

1 3 . 表彰及び副賞

中学生以下の部

耐荷の部

最優秀賞	:1点	賞状及び副賞(3万円相当)
優秀賞	:1点	賞状及び副賞(2万円相当)
第3位	:1点	賞状及び副賞(1万円相当)

軽量の部

最優秀賞	:1点	賞状及び副賞(3万円相当)
優秀賞	:1点	賞状及び副賞(2万円相当)

デザインの部

最優秀賞	:1点	賞状及び副賞(3万円相当)
優秀賞	:1点	賞状及び副賞(2万円相当)

一般の部

耐荷の部

最優秀賞	: 1点	賞状及び副賞(5万円相当)
優秀賞	: 1点	賞状及び副賞(3万円相当)
第3位	: 1点	賞状及び副賞(1万円相当)

軽量の部

最優秀賞	: 1点	賞状及び副賞(5万円相当)
優秀賞	: 1点	賞状及び副賞(3万円相当)

デザインの部

最優秀賞	: 1点	賞状及び副賞(5万円相当)
優秀賞	: 1点	賞状及び副賞(3万円相当)

参加賞

応募全作品に、参加賞として図書券(1,500円)を進呈致します。

また、当社の会員カード「プレミアムドライバーズカード」をお持ちの方は、更に1000ショッピングポイント(1000円相当)を上記図書券に加えて、合計2500円相当を進呈することもできます。(但し、事前に当社へ事前連絡が必要です。)

その他

その他、各種審査員特別賞や総合部門特別賞(全種目に応募し優秀な記録を収めた方)等を予定しています。

14. その他

- ・ 決勝出場チーム及び表彰対象者の交通費は、1チーム2名まで当社で負担します。
- ・ 応募作品の所有権及び著作権は、中日本高速道路株式会社に帰属します。また、応募作品は返却致しません。
- ・ 応募作品は、当社ホームページやサービスエリア等の展示コーナーに公開することもあります。
- ・ 10月18日の競技会場及び表彰式会場は、金山南ビル1階インターコモン(名古屋市中区金山一丁目1番1号)で実施する予定です。詳細が決まり次第、改めてご連絡致します。
- ・ 当コンテストについては、テレビ・新聞等の取材の可能性があります。
- ・ 応募の際にお知らせいただきました個人情報、当コンテスト事業以外では使用致しません。

以 上



図1: 橋台概略図

新聞紙で作る高速道路（橋）コンテスト エントリーシート

様式 - 1

下記の黒枠内はもれなくご記入をお願いします。

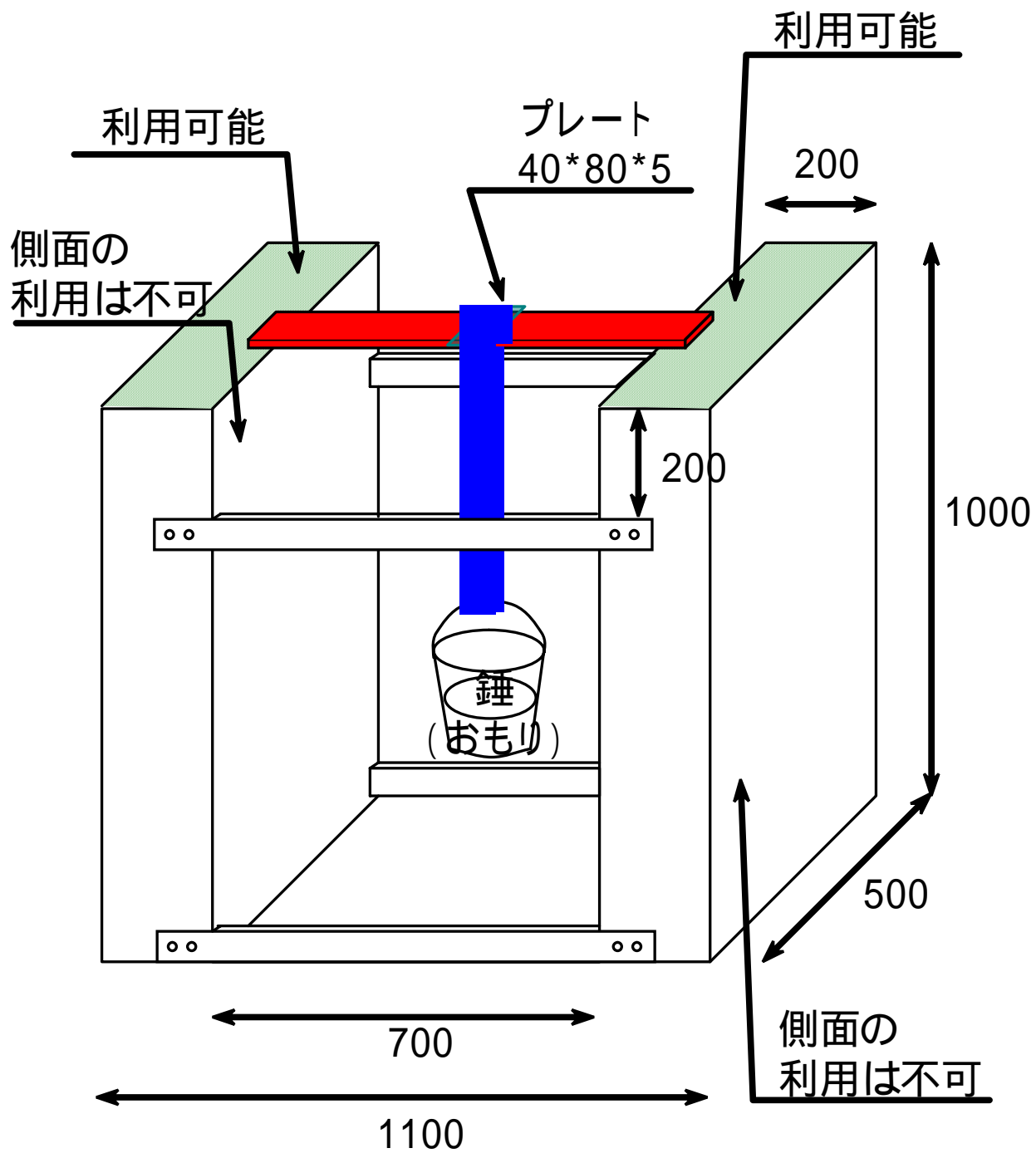
参加部門		中学生以下の部			一般の部		
参加競技		耐荷の部		軽量の部		デザインの部	
団体名又はチーム名							
代表者氏名							
代 表 者	住 所	〒 -					
	連絡先	TEL:					
	Eメールアドレス	e-mail:					
	職 業	1. 公務員 2. 会社員(1.以外の方) 3. 学校関係 4. 自営業 4. 主婦・主夫 5. 学生 6. その他()					
応募の動機							
アンケート		Q:新聞紙で作る高速道路(橋)コンテストの募集を何で知りましたか? 1. インターネット 2. 新聞(/) 3. 友人・知人から 4. ポスター、チラシ 5. その他()					
参加賞の選択 <small>印をおつけください。</small>		図書券			ショッピングポイント		
プレミアムドライバース カード会員ID		上記で「ショッピングポイント」とお答えの方は、会員IDをご記入下さい。					

ご記入頂いた個人情報は、商品発送等当コンテスト事業以外では使用しません。
 「プレミアムドライバースカード会員ID」により、カード情報を悪用される心配はございません。
 エントリーシート提出時に、プレミアムドライバースカードをお持ちでない方は、「プレミアムドライバースカード
 会員ID」を無記入でもかまいません。後日、入会してご連絡を頂ければ結構です。

新聞紙で作る高速道路（橋）コンテスト エントリーシート（記入例）

様式 - 1

下記の黒枠内はもれなくご記入をお願いします。

参加部門		中学生以下の部		一般の部															
参加競技		耐荷の部		軽量の部		デザインの部													
団体名又はチーム名		高速道路私設応援チーム																	
代表者氏名		中日本 太郎																	
代表者	ご住所	〒 123 - 4567 愛知県名古屋市中区錦 2-18-19																	
	TEL	TEL (1234)56 - 7890																	
	Eメールアドレス	e-mail: *****@*****.jp																	
	職業	<input checked="" type="checkbox"/> 公務員 2. 会社員(1. 以外の方) 3. 学校関係 4. 自営業 4. 主婦・主夫 5. 学生 6. その他()																	
応募の動機		毎日のように何気なく見ている新聞紙がいつも捨ててしまうので、もったいないと感じていました。いつもと変わらず、新聞を読んでいたところ、このコンテストの記事を読み、是非リサイクルといった観点から応募を決意しました。																	
アンケート <small>どこかに 印をおつけください。</small>		Q:新聞紙で作る高速道路(橋)コンテストの募集を何で知りましたか? 1. インターネット 2. <input checked="" type="checkbox"/> 新聞(5 / 22 新聞) 3. 友人・知人から 4. ポスター、チラシ 5. その他()																	
参加賞の選択 <small>印をおつけください。</small>		<input checked="" type="checkbox"/> 図書券				<input checked="" type="checkbox"/> ショッピングポイント													
プレミアムドライバース カード会員ID		上記で「ショッピングポイント」とお答えの方は、会員IDをご記入下さい。 <table border="1" style="width:100%; text-align:center;"> <tr> <td>0</td><td>1</td><td>2</td><td>3</td><td>0</td><td>0</td><td>0</td><td>0</td><td>0</td><td>0</td> </tr> </table>								0	1	2	3	0	0	0	0	0	0
0	1	2	3	0	0	0	0	0	0										

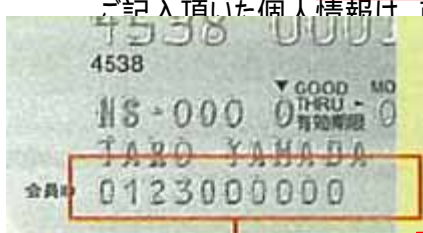

ご記入頂いた個人情報 商品発送等当コンテスト事業以外では使用しません。
 会員IDにより、カード情報を悪用される心配はございません。
 プレミアムドライバースカードをお持ちでない方は、「プレミアムドライバースカード
 ません。後日、入会してご連絡を頂ければ結構です。

新聞紙で作る高速道路（橋）コンテスト 製作図面

様式 - 2

チーム名及び代表者	チーム名) 代表者名)	耐荷の部	軽量の部	アライアの部
現住所及び連絡先 (勤務先も可)	〒 - 製作人数: 人 TEL() -		申告荷重	kg
自己PRコメント (作品の特徴等)	作品名)		個人情報の公開	チーム名 代表者名 作品名
全 景 写 真		桁断面(側面)写真		斜め写真

15

新聞紙で作る高速道路（橋）コンテスト 製作図面（記入例）

1-001

チーム名及び参加者	チーム名) 高速道路私設応援チーム 参加者名) 中日本 太郎、中部 次郎、企画 三郎	耐荷の部	申告荷重は、耐荷の部に参加の方のみ記載願います。
現住所及び連絡先 (勤務先も可)	〒 123 - 4567 愛知県名古屋市中区錦2-18-19	製作人数: 6人 TEL(1234)56-7890	申告荷重 16 kg
自己PRコメント (作品の特徴等)	作品名) 橋 ・試行錯誤しながら作成しましたが、最終作品は当初のデザインと全然違うものになりました。なかなか思い通りにいかないことを痛感しましたが、完成品はけっこう気に入っています。 ・接着剤が予想以上に重くなることに気がつきました。 ・新聞紙の引張力が予想以上に強いことにもう少し早く気付いていれば...が反省点です。		個人情報の公開 ✓チーム名 ✓代表者名 ✓作品名

HPへの作品紹介や表彰作品の展示などの際に、公開して良い情報に「レ点」を付けてください

全 景 写 真	桁断面(側面)写真	斜め写真
---------	-----------	------



写真内の作品と、掲載している申告荷重は関係ございません。